

LED-Hallenstrahler 420mm x 420mm 8xx 200W

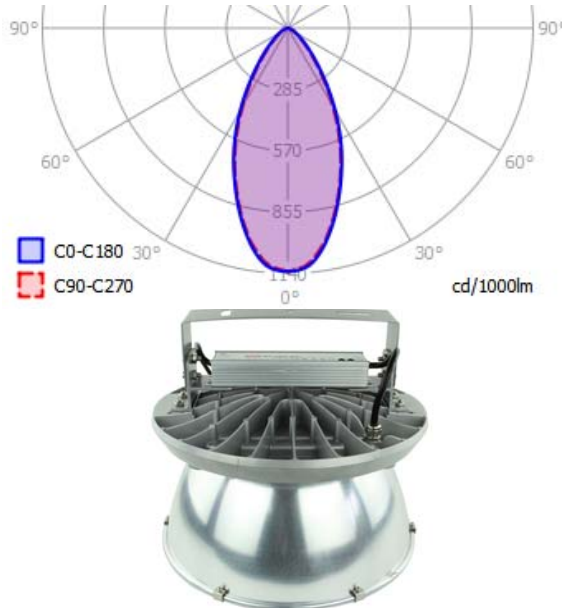

840: 4.000K neutralweiß, Ra>80 / 860: 6.000K kaltweiß, Ra>80 - mit Reflektor



Der PROFILED LED-Hallenstrahler mit Reflektor ist durch seine einzigartige Konstruktion mit seinen über 400 LEDs, seinem entsprechend großen Flächenkühlkörper und dem darauf abgestimmten Reflektor bestens geeignet, 400W HQI-Strahler zu ersetzen. Bei gleicher oder sogar besserer Beleuchtungsstärke wird mehr als die Hälfte der Energie eingespart.

Gegenüber LED-Strahlern mit zentralem LED-Element zeichnet sich diese Konstruktion durch deutlich bessere Wärmeab-
leitung und Lichtverteilung aus.

Das gut gekühlte LED-System vermeidet die starke Verschmutzung des Reflektors, die durch Luftbewegung mit herkömm-
lichen heißen Leuchtmitteln entsteht. Ergänzend schützt die transparente Abdeckung des Reflektors über die gesamte
Lebensdauer.

Insgesamt steht damit eine sehr hochwertige, effiziente und langlebige LED-Strahler-Lösung für abgehängte, aber auch
zur direkten Montage zur Verfügung.

Spannungsversorgung: 100..240V AC 50-60Hz
Leistungsaufnahme, Powerfaktor: 200W, >0,94
Schutzart, Schutzklasse: SK1, IP54
Dimmung: optional, 1-10V

Lichtstrom: >20.000lm
Lebensdauer B10/L70: >40.000h
Betriebstemperatur: -25...+50°C
Farbtemperatur: 4.000K oder 6.000K

Gehäuse: Aluminium pulverbeschichtet, Edelstahl, PMMA
Gewicht: 10,5kg

Andere Leistungsaufnahmen und / oder ohne Reflektor
auf Anfrage.

CE RoHS

PROFILED GmbH & Co. KG Kastanienweg 15 52223 Stolberg/Rheinland
Telefon +49 (0) 2402 93 83-300 Telefax +49 (0) 2402 93 83-399
www.profiled.de sales@profiled.de

Alle Werte sind Nominalwerte bei $T_{\text{ambient}} = 25^{\circ}\text{C}$, Toleranz +/- 15%
Eine Garantie für die Richtigkeit, Vollständigkeit und Aktualität der Informationen in diesem Dokument kann nicht übernommen werden. Für Schäden materieller oder
materieller Art wird - sofern nicht nachweislich vorsätzliches oder grob fahrlässiges Verschulden zur Last gelegt werden kann - keine Haftung übernommen.
PROFILED GmbH & Co. KG behält sich das Recht vor, Ergänzungen oder Änderungen ohne Vorankündigung vorzunehmen.